

2023



**АРИОН**

**Штатив трубный АРИОН  
ШРТ-1/100**

**ПАСПОРТ  
и руководство по эксплуатации**

**ШР1-10.00.00.00 ПС**

## СОДЕРЖАНИЕ

1	Назначение .....	3
2	Технические характеристики .....	3
3	Условия эксплуатации .....	3
4	Комплектность поставки .....	3
5	Устройство и порядок работы.....	4
6	Транспортирование и хранение .....	5
7	Консервация .....	5
8	Сведения об утилизации.....	6
9	Гарантийные обязательства .....	6
10	Свидетельство о приемке .....	7
11	Информация об изготовителе .....	7

## 1 НАЗНАЧЕНИЕ

Штатив трубный АРИОН ШРТ-1/100 изготовлен в соответствии с ТУ 4276-023-96651179-2015 и предназначен для крепления импульсных рентгеновских аппаратов серий АРИНА-7, АРИНА-9, ПАМИР-250, ПАМИР-300 на трубах или других объектах контроля цилиндрической формы диаметром от 57 до 1420 мм.

## 2 ТЕХНИЧЕСКИЕ ХАРАКТЕРИСТИКИ

Таблица 2.1

Наименование параметра	Значение
Материал изделия	нержавеющая сталь
Диапазон диаметров объекта контроля, мм	57 ÷ 1420
Диапазон диаметров корпусов излучателей рентгеновских аппаратов, мм	90 ÷ 100
Габаритные размеры (Д × Ш × В), мм, не более	116 × 335 × 552
Масса штатива (без цепи), кг, не более	4,0

## 3 УСЛОВИЯ ЭКСПЛУАТАЦИИ

Таблица 3.1

Наименование параметра	Значение
Температура окружающего воздуха, °С	-40 ÷ +50
Относительная влажность воздуха (при температуре +25 °С), %, не более	98

## 4 КОМПЛЕКТНОСТЬ ПОСТАВКИ

Таблица 4.1

Наименование	Количество
Штатив трубный АРИОН ШРТ-1/100	1 шт.
Дополнительные резиновые прокладки (4 мм)	2 шт.
Цепь (5 м)	1 шт.
Сумка для штатива	1 шт.
Паспорт и руководство по эксплуатации	1 экз.

## 5 УСТРОЙСТВО И ПОРЯДОК РАБОТЫ

### 5.1 Устройство

Штатив трубный АРИОН ШРТ-1/100 позволяет регулировать фокусное расстояние рентгеновского аппарата и располагать его в различных пространственных положениях относительно объекта контроля (трубы).

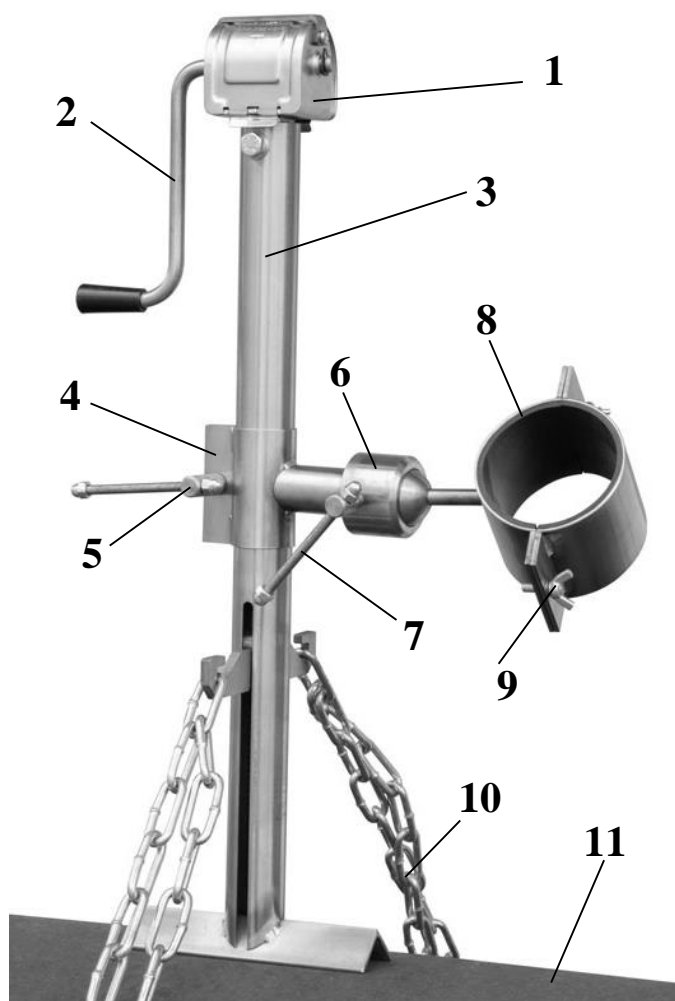

- 1 - редуктор механизма натяжения;
- 2 - ручка редуктора;
- 3 - стойка;
- 4 - каретка;
- 5 - вороток каретки;
- 6 - шаровая голова;
- 7 - вороток шаровой головы;
- 8 - механизм захвата;
- 9 - барашковый винт (2 шт.);
- 10 - цепь;
- 11 - объект контроля.

### 5.2 Порядок работы

1) Извлечь штатив из индивидуальной упаковки и убедиться в отсутствии повреждений.

2) Установить штатив на объект контроля (11) и цепью (10) зафиксировать штатив на объекте, вращая ручку (2) редуктора (1) по часовой стрелке.

3) Выкрутить барашковые винты (9). Разместить рентгеновский аппарат в механизме захвата (8). Затянуть барашковые винты (9).

4) Для установки на штатив рентгеновских аппаратов с диаметром корпуса излучателя рентгеновского аппарата 90 мм использовать резиновые прокладки в соответствии с таблицей 5.1.

5) Придерживая руками установленный в механизме захвата (8) рентгеновский аппарат, ослабить вороток каретки (5). Отрегулировать высоту расположения рентгеновского аппарата относительно объекта контроля, передвигая каретку (4) вдоль стойки (3). Затянуть вороток (5).

6) Открутить вороток (7) шаровой головы (6), при этом необходимо руками держать установленный в механизме захвата (8) рентгеновский аппарат. Выбрать положение рентгеновского аппарата относительно объекта контроля и надежно затянуть вороток (7).

Таблица 5.1.

Наименование р/а	Диаметр корпуса излучателя р/а, мм	Толщина резиновой прокладки, мм	Количество, шт.
АРИНА-7	100	-	-
АРИНА-9			
ПАМИР-300			
ПАМИР-250	90	4	2

## 6 ТРАНСПОРТИРОВАНИЕ И ХРАНЕНИЕ

6.1 Транспортирование изделия должно осуществляться в индивидуальной упаковке, защищающей от случайных ударов.

6.2 Транспортирование изделия производится в соответствии с ГОСТ 26653-2015 в крытых транспортных средствах, всеми видами транспорта, в соответствии с правилами перевозки грузов, действующими на каждом виде транспорта.

6.3 Хранение изделия должно производиться в индивидуальной упаковке, по условиям хранения 3 ГОСТ 15150-69 в части воздействия климатических факторов внешней среды.

6.4 Хранение производится в складских помещениях, защищающих от воздействия атмосферных осадков, при отсутствии в воздухе паров кислот, щелочей и других химически активных веществ.

## 7 КОНСЕРВАЦИЯ

7.1 Перед проведением консервации необходимо проверить индивидуальную упаковку изделия на сохранность защитных свойств, а

само изделие на отсутствие коррозионных поражений металла и металлических покрытий.

7.2 Консервация осуществляется в соответствии с требованиями ГОСТ 9.014-78.

7.3 Консервация изделия должна производиться в закрытом вентилируемом помещении при температуре окружающего воздуха от 15 °С до 35 °С и относительной влажности до 60% при отсутствии в окружающей среде агрессивных примесей.

7.4 Данные по консервации заносятся в таблицу 7.1.

Таблица 7.1

Дата	Наименование работы	Срок действия, годы	Должность, фамилия, подпись

## 8 СВЕДЕНИЯ ОБ УТИЛИЗАЦИИ

8.1 В составе материалов, применяемых в изделии, не содержатся вещества, которые могут оказать вредное воздействие на окружающую среду в процессе и после завершения эксплуатации изделия.

8.2 Утилизация изделия должна производиться в соответствии с ГОСТ Р 55838-2013, а также руководствуясь Федеральными законами № 89-ФЗ от 24.06.1998 г. «Об отходах производства и потребления» и № 7-ФЗ от 10.01.2002 г. «Об охране окружающей среды».

## 9 ГАРАНТИЙНЫЕ ОБЯЗАТЕЛЬСТВА

Предприятие-изготовитель гарантирует соответствие технических характеристик штатива трубного АРИОН ШРТ-1/100 требованиям ТУ 4276-023-96651179-2015 при соблюдении потребителем условий и правил эксплуатации, транспортирования и хранения.

